

Bombas de Hélice

SISTEMAS DE ALIMENTACIÓN PARA ACUICULTURA

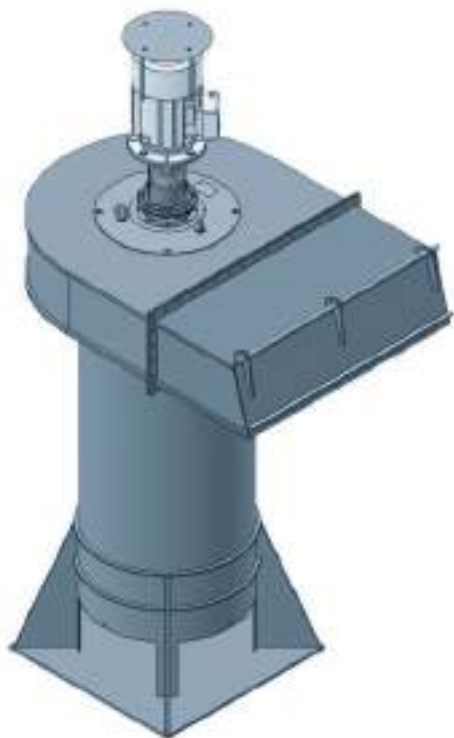



Nuestras bombas están desarrolladas específicamente para sistemas RAS y la reutilización de agua en granjas de acuicultura.

Producen grandes flujos a baja altura.

El tubo de impulsión y soporte combinado de HDPE es único en el mercado.

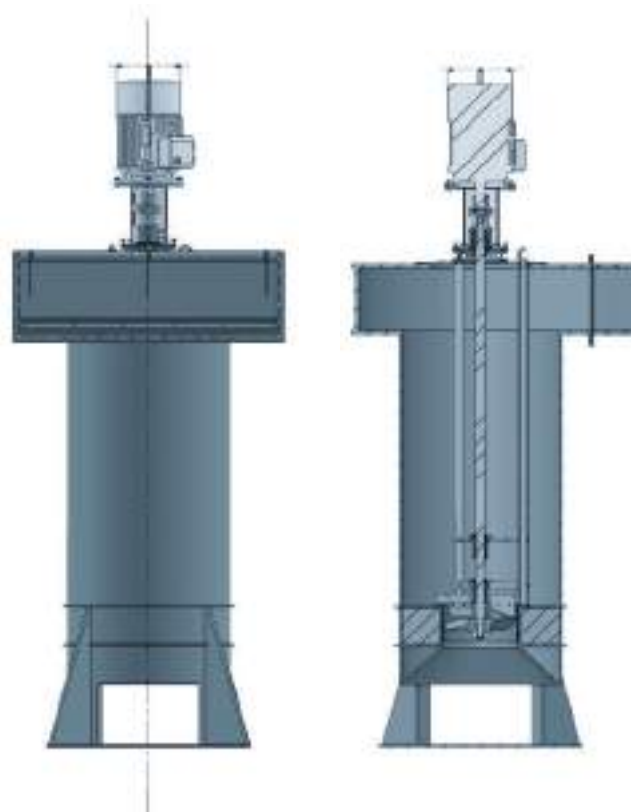

Características técnicas

- Una estructura ligera de acero inoxidable de tres patas une la placa de soporte del motor con la carcasa de la hélice.
- El soporte HDPE sustenta el cuerpo de la bomba y canaliza el flujo de agua.
- El agua no puede derramarse sobre las partes superiores de la bomba (caja de rodamientos y motor).
- La posición externa del motor reduce el mantenimiento.
- Configuración de válvula antirretorno en la boca de la bomba.
- Diseñada para muy baja inmersión de la hélice-nivel mínimo de agua desde la base de apoyo: 0,5-0,7m según modelos.

Materiales

El cuerpo de la bomba está fabricado en AISI 316L, resistente al agua del mar hasta 40ppt y 30°C.

Hélice mecanizada en resina sintética.

Principales modelos

V4-P-100:	diseñada para 100 l/seg con una elevación de 1,2 m - 3 kW
V4-P-200:	diseñada para 200 l/seg con una elevación de 1,2 m - 5,5 kW
V4-P-250:	diseñada para 250 l/seg con una elevación de 1,2 m - 7,5 kW

Otras configuraciones bajo demanda.

Aplicaciones

- Desarrollada para peces, ostras o camarones en RAS.
- Indicada para unidades de tratamiento de agua en instalaciones de acuicultura cuando se requiere un flujo de agua continuo y estable a una elevación constante.



Ventajas

- Construcción robusta que permite un mínimo mantenimiento y un funcionamiento continuo.
- Fácil integración en la obra civil de la granja mediante tubo combinado de impulso vertical.
- Pérdidas de carga hidráulica minimizadas y reducción del consumo de energía.
- Bomba extremadamente silenciosa gracias a la alta calidad de los mecanizados. Equipada con rodamientos sellados sin mantenimiento.
- Durante las operaciones de mantenimiento, el soporte permanece en su lugar y solo se mueve hacia afuera la estructura interna de AISI 316 de la bomba.
- La boca de descarga se puede conectar a la pared de un canal o extenderse mediante un canal rectangular para descargar a distancia.
- Soporte de HDPE indestructible y 100% reciclable. Resiste cualquier condición de agua de mar.
- La baja velocidad de rotación de los motores les permiten una mayor vida útil.



SISTEMAS DE ALIMENTACIÓN



Pienso vivo

CRADEROS

Pellet 50-800 μ
 \varnothing Tubería 20 mm



Pienso seco



PRE-ENGORDE

Pellet 1-4 mm
 \varnothing Tubería 25-40 mm



ENGORDE

Pellet 4-20 mm
 \varnothing Tubería 50-90 mm



EQUIPAMIENTO



Bombas de Hélice



Esparcidores



Vacunadores de Inmersión

